



Seminar 1

Arbejdsmiljøledelse

OHSAS 18001

Seminar 1 - Præsentation af principperne for arbejdsmiljøledelse og forebyggelse

Arbejdsmiljøledelse - OHSAS 18001

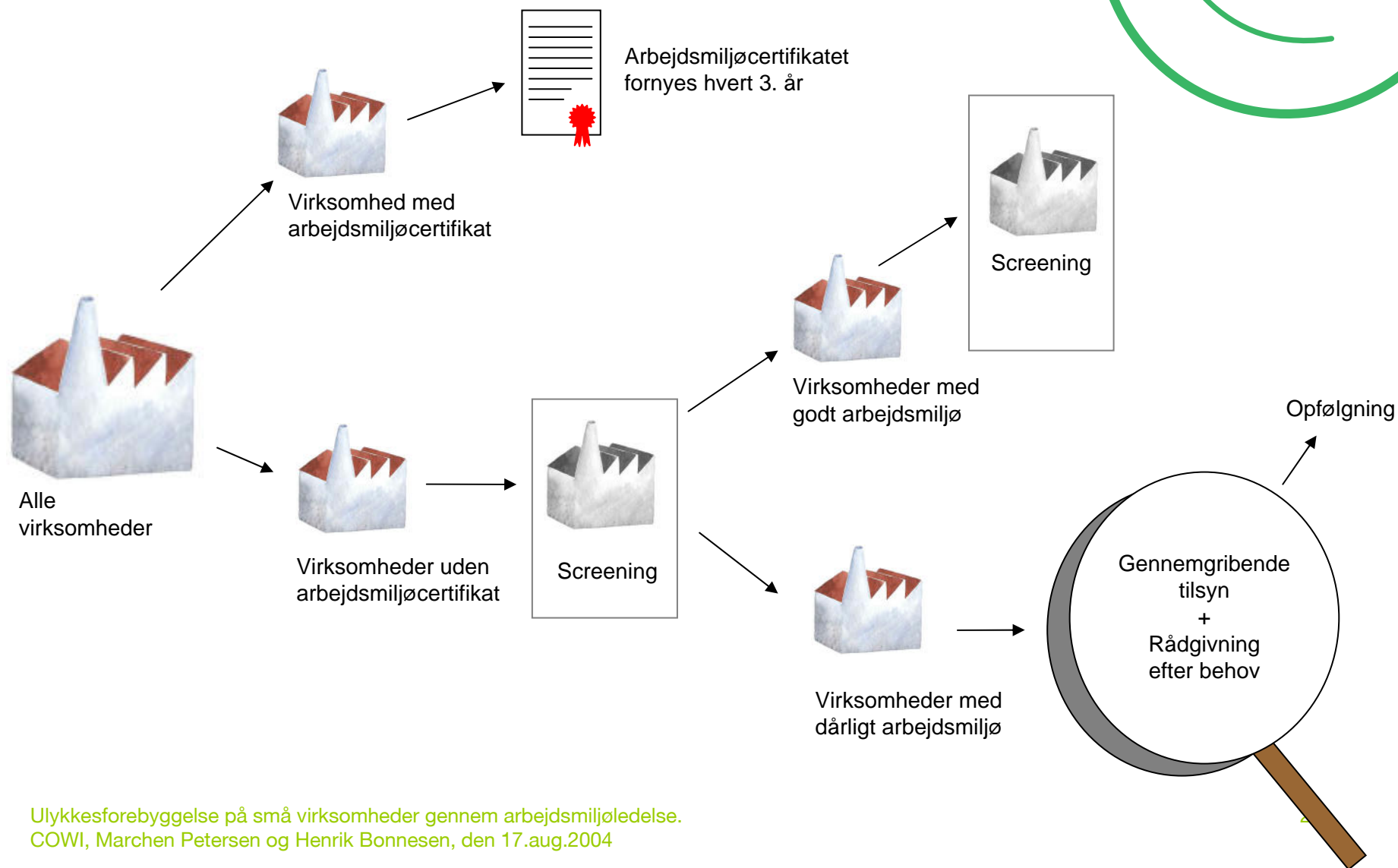

Arbejdsmiljøledelse - OHSAS 18001

- Systematisk indsats for at skabe og vedligeholde et godt arbejdsmiljø
- System med skriftlige procedurer (udformes, vedligeholdes og kontrolleres)
- Indførelse af fremgangsmåder til kontrol af at det planlagte sker i praksis, og om det er godt nok.
- Ledelse og ansatte
- Frivilligt

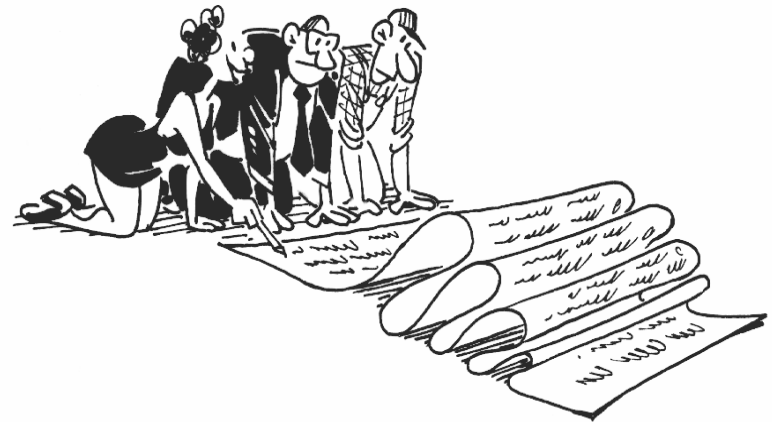

Arbejdsmiljøledelse - OHSAS 18001



Niveauer i arbejdsmiljøarbejdet:

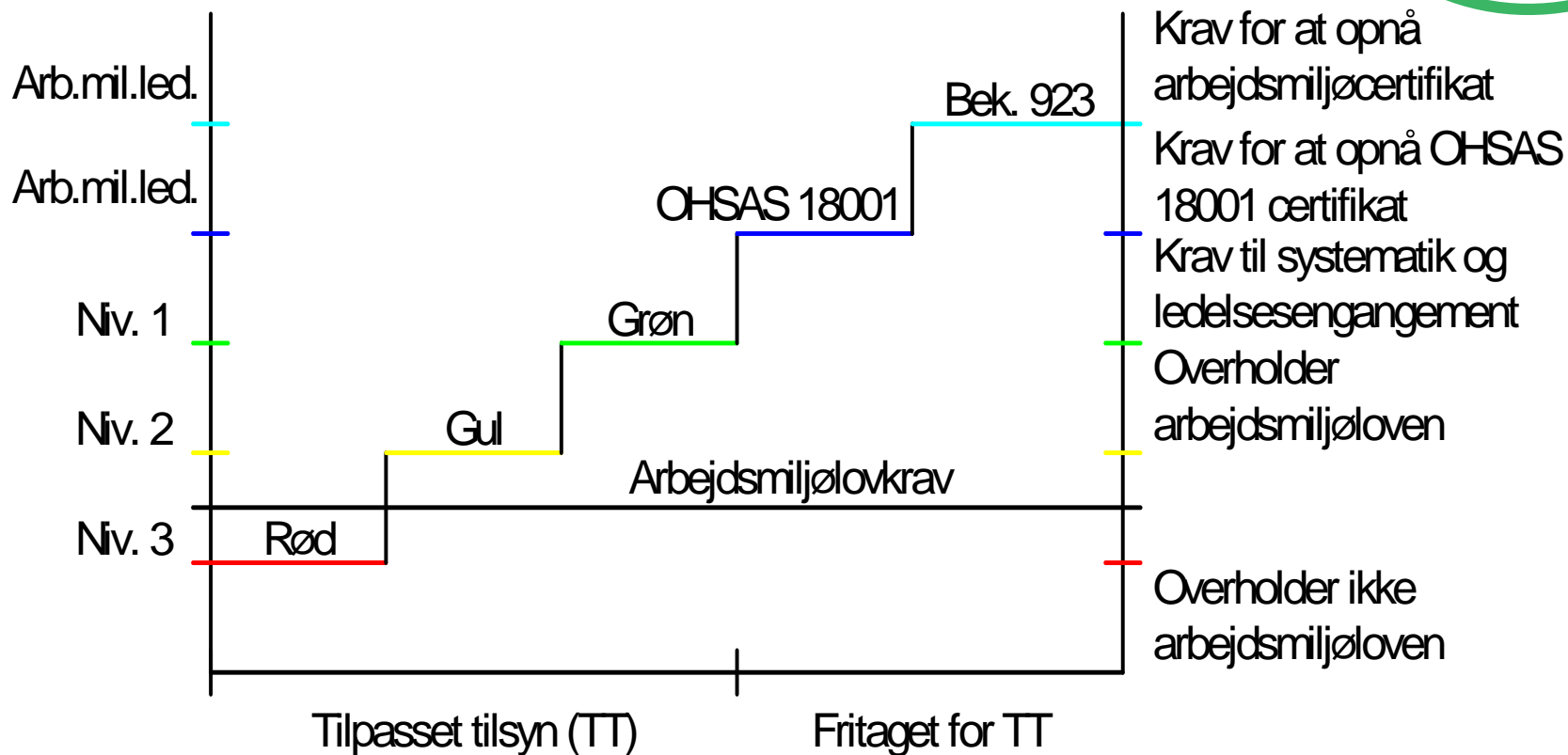

Arbejdsmiljøledelse - OHSAS 18001

OHSAS 18001

- Ikke akkrediteret certifikat
- Internationalt
- Skal have lagt en tilfredsstillende plan for løsning af alle væsentligste arbejdsmiljøproblemer
- Gode muligheder for placering i niveau 1 i AT's tilpassede tilsyn



Arbejdsmiljøledelse - OHSAS 18001

Opbygning og indhold:

- Arbejdsmiljøpolitik
- Kortlægning - handlingsplan
- Risikovurdering og ulykkesforebyggelse
- Organisation
- Uddannelse og instruktion
- Drift og overvågning af arbejdsmiljøet
- Lovpligtige krav
- Intern audit og evaluering
- Fremmede virksomheder
- Kommunikation - information

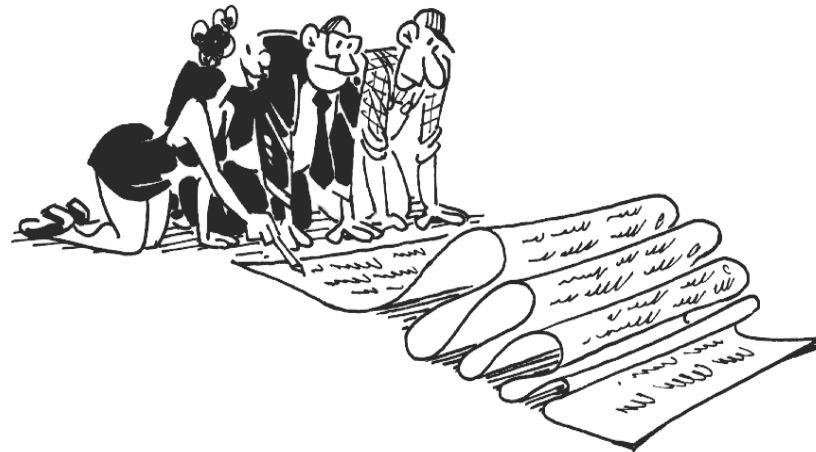

Arbejdsmiljøledelse - OHSAS 18001

Arbejdsmiljøpolitik:

OHSAS – Krav:

- Overordnede rammer for arbejdsmiljøarbejdet
- Er relevant
- Forpligtelse til overholdelse af lovgivningen og fortsat forbedring af arbejdsmiljøet
- Skal være skriftlig og tilgængelig for interesserede parter



Arbejdsmiljøledelse - OHSAS 18001

Kortlægning – handlingsplan:

- Der skal udarbejdes en procedure for kortlægning af arbejdsmiljøforhold + arbejdsmiljøproblemer.
- Forholdene prioriteres og der udarbejdes en handlingsplan.
- APV er central i dette arbejde



Arbejdsmiljøledelse - OHSAS 18001

Risikovurdering og ulykkesforebyggelse:

- **Man skal identificere risici (risikovurdering) med henblik på at forebygge og håndtere ulykker og tilløb til ulykker**
- **Risikovurdering vil i et vist omfang være opfyldt af APV**
- **Risikovurdering skal gennemføres for alt arbejde også hvis det udføres af leverandører**





Organisering af arbejdsmiljøarbejdet:

- **Man skal beskrive sin organisering af arbejdsmiljøarbejdet**
 - **Sikkerhedsorganisationen**
 - **Opgaver, ansvar og beføjelser vedrørende arbejdsmiljøarbejdet er fastlagt og beskrevet.**

Uddannelse og træning:

- **Man skal sikre ”uddannelse og træning” af medarbejdere således at de kan udføre deres arbejde sikkert.**

Fokus:

- **Nyansatte**
- **Nye jobfunktioner**
- **Unge**

Skriftlig instruks for visse arbejdsprocesser



Arbejdsmiljøledelse - OHSAS 18001

Lovgivning:

- **Ajourføring med eksisterende og nye krav i arbejdsmiljølovgivningen**
- **Arbejdet med overholdelse af lovgivningen skal være integreret i arbejdsmiljøledelses-systemet**



Arbejdsmiljøledelse - OHSAS 18001

Intern audit:

Systematisk gennemgang der sikrer:

- **Kontrol af, om arbejdsmiljøledelsessystemet er udformet og fungerer tilfredsstillende**
- **Kontrol af, om arbejdsmiljøpolitikken bliver efterlevet og handlingsplanerne gennemført**
- **Ledelsens evaluering af behovet for ændringer i politik, mål, handlingsplaner, organisering m.v.**



Arbejdsmiljøledelse - OHSAS 18001

Dokumentation:

- **Arbejdsmiljøarbejdet registreres og dokumenteres:**
 - uddannelse,
 - interne audits,
 - relevante mødereferater,
 - ledelsens evalueringer,
 - status for arbejdet med handlingsplanerne.
- **Data gemmes, hvor det er relevant**
- **Håndbog (skriftlige procedurer)**
- **Arkivsystem**

